

# WATER LEAK SENSOR (누수감지기)

## KL-AW

### 특징

- 빌딩, 아파트, 병원 등의 기계실, 전기실, 공동구 등의 바닥에 침수 현상이 발생하였을 때 이를 감지하여 침수 피해를 사전에 방지할 수 있도록 경보 기능을 합니다.

### 용도

- 기계실, 전기실, 공동구 등의 침수 피해 방지용.

### 사양

#### CONTROL UNIT 일반 사양

입력 전 원	AC220V / 60Hz
사 용 온 도	0~50℃
소 비 전 력	약 5VA
내 전 압	AC1500V / 1Min
절 연 저 항	1000MΩ (DC500V)
무     계	약 260g

#### SENSOR 일반 사양

사 용 온 도	약 30℃ 이하
Housing	ABS
전   극   봉	SUS 304 (Ø3)



### 결선도



● 명칭 및 기능

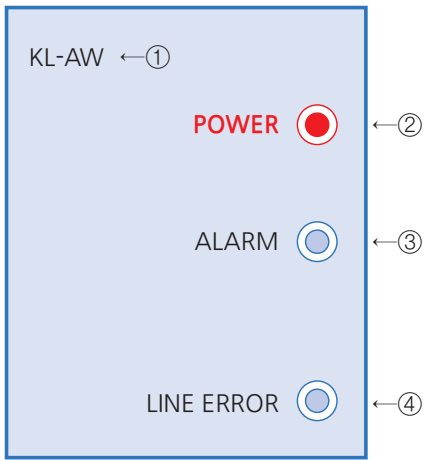

No	명 칭	기 능	출 력
①	MODEL	모델명	
②	POWER	AC220V 인가시 LED 점등	
③	ALARM	누수 경보용으로 사용, 센서 동작 시 LED 점등	Relay 접점 (AC250V, 5A)
④	LINE ERROR	센서 LINE OPEN시 LED 점등 및 경보 정지	Relay 접점 OFF

● 외형도 (CONTROL UNIT)

● 외형도 (누수감지기 센서)

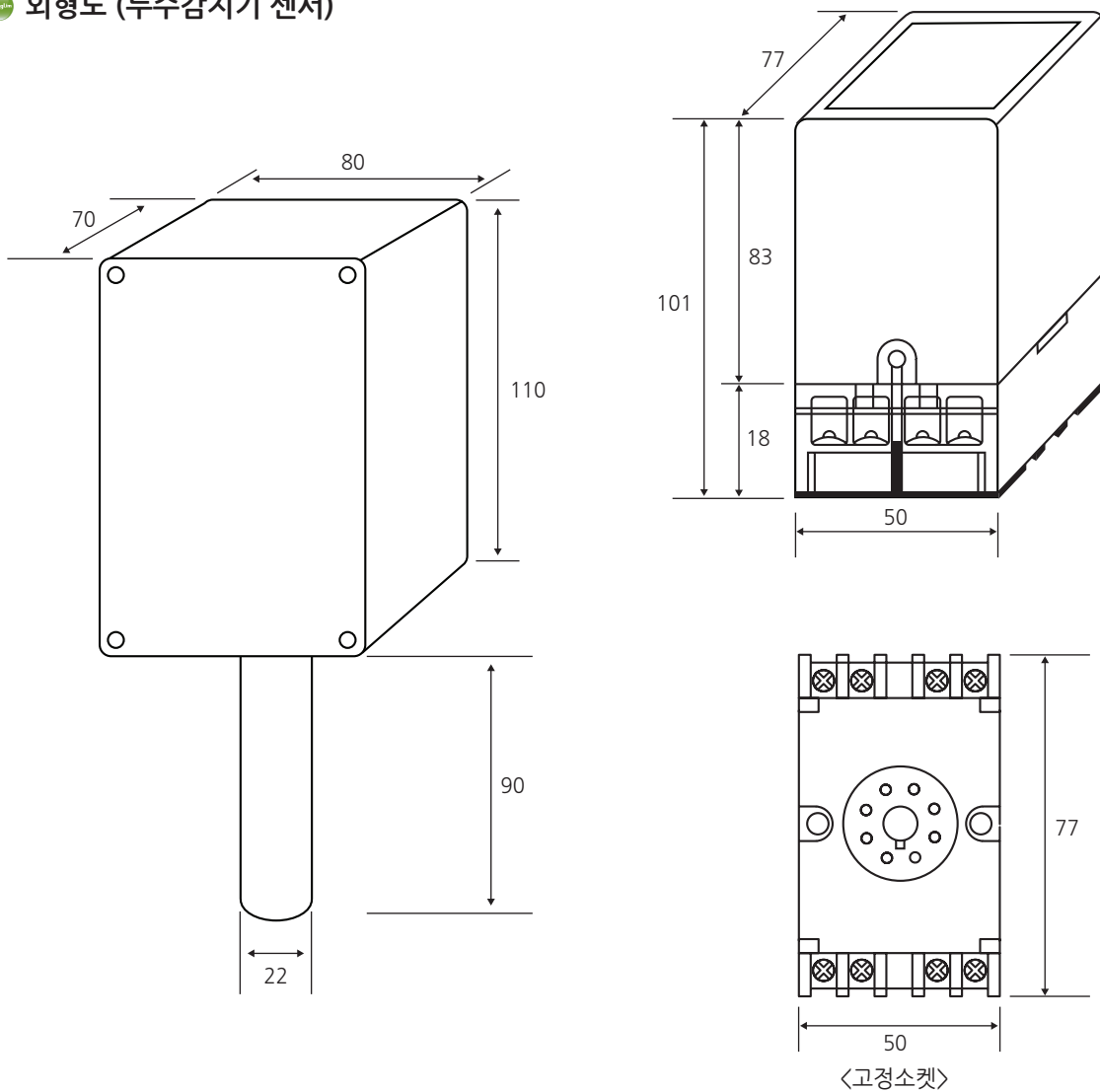

누수감지기